

DE TANK

tweemaandelijks orgaan, TWENOT

DUTCH ARMOUR ASSOCIATION

postbus 357 - 8000 AJ ZWOLLE

THE NETHERLANDS



CUCKOO

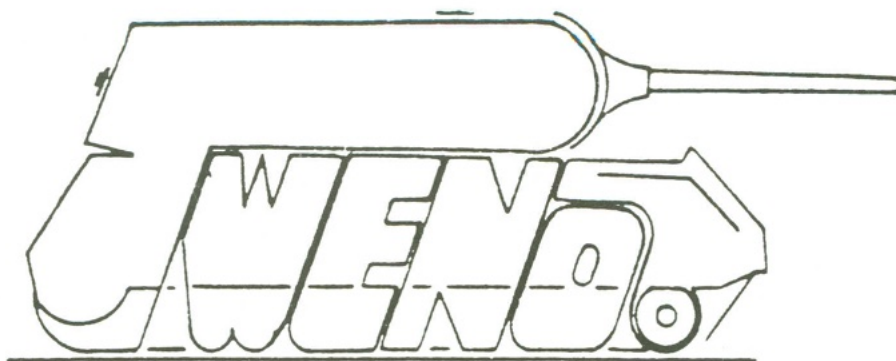

NUMMER **103** AUGUSTUS 1993



BESTUUR:

Voorzitter : John Janse
Vice-voorzitter : Joop v.d. Weerden
Secretaris : Johan Groen
Penningmeester : Kees Blijleven
Externe contacten : Jan Frankema
Speciale activiteiten: Marc Tempels

ADRESSEN:

Secretariaat: 
Redactie : Jan van Veen

Contributie : t/m 18 jr: f 15,=
> 18 jr: f 20,=

Postbank : 3026112
t.n.v. : TWENOT, Heiloo

REGIOCOÖRDINATOREN

Noord-Holland : Jan van Veen

Noord : Theo de Haan

Midden : Arne Poirot



Zuid-west : Jan Verhulst

Zuid-oost : Gert Mons

DE TANK is een tweemaandelijks uitgave van de vereniging TWENOT. Zij wordt aan alle leden gratis toegezonden. In de rubriek Vraag en Aanbod kunnen de leden niet-commerciële advertenties plaatsen. Copy voor DE TANK moet uiterlijk de vijftiende van iedere oneven maand bij de redactie zijn.

HET GEHEEL OF GEDEELTELIJK OVERNEMEN VAN ARTIKELEN EN/OF AFBEELDINGEN IS ZONDER SCHRIFTELIJKE TOESTEMMING VAN DE REDACTIE NIET TOEGESTAAN

AGENDA

- 4 september: I.B.M.C. dag in het "Kamp van Zeist"
- 18 september: Regio-middag Zuid-West,  Den Haag
- 2 oktober : Ledenbijeenkomst in Kralingseveer, Rotterdam
- 15 oktober : Regio-middag Noord Holland
- 23/24 okt. : Modelbouw 93, Grenslandhallen, Hasselt, België
- 21 november : Open Dag Regio Midden in DEVENTER
- 30 oktober : Freundschaftstreffen met IMM in Vörden

Op 4 september a.s. vinden in het Kamp van Zeist te Soesterberg weer de jaarlijkse Internationale Behendigheidswedstrijden Militaire Chauffeurs plaats. Evenals in vorige jaren wordt er ook nu weer ruime aandacht besteed aan allerlei "omringende" activiteiten, waarvan onze eigen TWENOT er een is. We zijn er weer met een stand aanwezig en daarvoor zoeken we bemanning + modellen. Graag even een telefoontje naar Joop van de Weerden. Het opbouwen van de stand kan om 8.00 uur al beginnen. De show is van 10.00 tot 17.00 uur open voor het publiek.

Op 2 oktober a.s. wordt in het Clubhuis KRALINGSEVEER de derde ledenbijeenkomst van dit jaar gehouden. Centraal staan dan de jaarlijkse MODELBOUWKAMPIOENSCHAPPEN. Zoals gewoonlijk zijn er ook nu weer vier categorieën, te weten "modellen" en "diorama's" voor jeugdleden (jonger dan 18 jaar) en "modellen" en "diorama's" voor overige leden (18 jaar en ouder). Ook wordt het "BEST OF SHOW" model gekozen, waarvoor de wisselbeker bestemd is.

In de afgelopen jaren waren er vooral op deze dag fraaie modellen te bewonderen. We rekenen er op dat dat ook dit jaar weer zo zal zijn. Neem dus modellen mee en doe mee! Er kan er natuurlijk maar een winnen, maar het deelnemen en daardoor anderen in de gelegenheid stellen door jouw modelbouwprestaties op een idee te komen, is net zo belangrijk. Het gaat binnen de vereniging toch in de eerste plaats om de gezelligheid en het uitwisselen van tips en ervaringen.

Er staat op 2 oktober nog meer op het programma. In het kader van de "masterclass" zal Rob de Jong een en ander vertellen en laten zien over het spuiten en "weatheren" van modellen. Dit vindt plaats tussen ongeveer 11.30 en 12.30 uur in het zij-zaaltje. Pas daarna kunnen de meegebrachte modellen in dit zaaltje worden neergezet.

Zoals altijd is de zaal open vanaf 10.30 uur. De bijeenkomst duurt tot circa 16.30 uur. U komt er als volgt: neem aan de noordkant van de Van Brienoordbrug de afslag naar Capelle a/d IJssel. Na ongeveer 1 kilometer bij de eerste verkeerslichten rechtsaf en vervolgens de vierde straat links. Dit is de Elandstraat. Het clubhuis is dan aan de rechterkant.

Tot 2 oktober!

VRAAG & AANBOD

Jan Frankema, [REDACTED] zoekt bouwdoosjes kleine schaal (1:72/76), gebouwd, half gebouwd maar het liefst ongebouwd. Ook scrap is welkom als aanvulling op de onderdelendoos.

Hij heeft te koop of te ruil: SdKfz 222 van Tamiya (nieuw, ongebouwd), een gebouwde M109 van Aurora (1965, ± 1:48), een half gebouwde 75 mm PaK van Bandai (1:48), mortier, wapens en gereedschappen van Bandai en een originele munitiekist 7,62 mm MXD LNK.

Het Tankmuseum in Bovington verwees Mr. M.E. Orsbourn, [REDACTED], Engeland naar ons. Hij bouwt een serie Centurion modellen in schaal 1:35 en wil daarin ook graag de verschillende Nederlandse uitvoeringen opnemen, zoals de Mark 5/2 met 105 mm. kanon, de bruglegger en de dozer uitvoering. Hij zoekt hiervoor foto's en diverse overige informatie. Kan iemand hem hiermee helpen?

Gerard van Oosbree, [REDACTED] zoekt allerhande informatie over de M997 HEMTT serie 10-ton trucks van de US ARMY. Hij kan van alles gebruiken, foto's, artikelen, tekeningen op elke schaal, handboeken, e.d. van alle varianten.

Heb je iets of weet je waar hij het kan vinden, stuur dan a.u.b. een kaartje met wat je hebt of weet en de eventuele kosten (reproductie, porto, etc.). Je krijgt in ieder geval bericht terug.

Jaap Zoer, [redacted] zoekt baret- en schouder- of kraagemblemen van het Nederlandse leger. Alle onkosten worden vergoed. Men mag ook eerst even bellen.

Henk Timmerman, [redacted] is nog steeds op zoek naar 2 of 3, liefst ongebouwde, COMETs in schaal 1:76 van Matchbox. Als u hem hieraan kunt helpen of als u weet waar ze nog te koop zijn, dan erg graag even een berichtje.

Gerrit Heus, [redacted] zoekt een AMX-PRI (dus géén AMX-13), schaal 1:35. Liefts ongebouwd, maar gebouwd is ook welkom. Gemaakte kosten worden vergoed.

Erik Jan Eskes, [redacted] biedt te ruil (of voor f 40,= te koop) een ongebouwde Tamiya PATTON M48A3, met sluitstuk en gedetailleerde motor. Ruilen voor een ongebouwde M106A1, Centurion, Brumbär of StuG IV. Andere modellen in overleg. Ook heeft hij te koop een 1:32 Revell Bell UH-1D Huey helicopter voor f 10,=

Het Brussels Tank Museum, 3 Parc du Cinquantaire, B1040 BRUSSEL beschikt over meer dan 6500 technische handboeken van militaire voertuigen en uitrustingsstukken. Hiervan kunnen fotocopies besteld worden.

Frits Weisfelt, [redacted] zoekt in verband met de voorbereiding van een artillerie-artikel gegevens over de volgende Amerikaanse vuurmonden: 8 inch Gun M1 on Carriage M1, 240 mm Howitzer M1 on Carriage M1 en de 240 mm Self Propelled Howitzer T93. Wie iets heeft, vooral tekeningen, graag contact!

Roelof Louwes, [redacted] doet een beroep op ieder die hem van informatie kan voorzien over het interieur van de Marder III (Italeri). Belangrijk is dat hij een goed beeld krijgt van de munitie-opslag in het voertuig. Kosten worden vergoed, bijvoorbaat dank!

Marcel von Hobe, [redacted] zoekt foto's en/of tekeningen van de LVT-5, in gebruik bij het Amerikaanse leger in Vietnam. Hij staat in veel boeken afgebeeld met een ploeg aan de voorzijde (LVTE-5A1). Het is de voorloper van de LVT-7.

Ook zoekt hij foto's en/of tekeningen van de MACK 10 ton, 6x6 truck, welke o.a. is gebruikt als trekker van de M15A2 tanktransporter. Eventuele kosten voor de foto's of tekeningen worden natuurlijk vergoed.

Verder heeft hij te ruil een SA-9 GASKIN, Trophy Models nr. 20014. Hij zou dit model graag ruilen tegen de V-100 Armoured Patrol Car (nr. 360) of de M578 Recovery Vehicle conversion (nr. 435). Beide modellen zijn van Verlinden Productions. Verder vraagt hij of iemand hem kan helpen aan het adres van FMC in de V.S. (de fabrikant van o.a. de M113).

Jan Verhulst, [redacted] vraagt te koop Italeri bouwdozen van de Chevrolet 15-cwt, de Chevrolet guntractor en de Bedford QL 3 ton truck. Incomplete dozen zijn ook welkom. Het gaat hem voornamelijk om het chassis en de cabine die hij gebruikt voor verbouwingsprojecten.

SPEELGOED OTTEN

Militaire kits van TAMIYA, ESCI, AIRFIX,
ITALERI,HELLER, HASEGAWA.

Grote sortering militaire figuren

1:87 ROCO, MAAG, EKO

VERLINDEN PRODUCTIONS

ALLE VERF- EN SPUITBENODIGDHEDEN

(Badger spuiten en -onderdelen, compressoren, spuitcabines, verf in busjes en spuitbussen, penselen, decal cote, base cote, gloss cote).

Verskillende plaatmaterialen en profielen
(EVERGREEN)

NIEUWE LAAN 7, 1068 BZ AMSTERDAM
TEL: 020-6190338

(achterzijde van de Osdorperbaan, geen winkeldeur
of etalage, maar een winkeldeur met een
dinky sticker en nummer 7)

REGIONIEUWS

TWENOT

Regio Noord

Regio coördinator

Theo de Haan

Tel. [REDACTED] b.g.g. [REDACTED]
Fax [REDACTED]

17 en 18 april j.l. waren de landelijke museumdagen. Onze vereniging had het genoegen zich samen met de I.P.M.S. in het Verzetsmuseum Friesland in Leeuwarden te kunnen presenteren aan het publiek.

Buiten stond een aantal voertuigen van de vereniging Keep them Rolling opgesteld, waarmee men ritjes kon maken tussen het Fries Museum en het Verzetsmuseum. Tussen de bouwers/restaurateurs op schaal en 1 op 1 werden de nodige technische details besproken en de bewondering voor elkaars

hobby werd niet onder stoelen of banken gestoken.

Het weer werkte helaas niet erg mee, maar misschien is dat wel de reden dat zoveel mensen op deze dagen een bezoek aan beide musea brachten.

Ten slotte wil ik een ieder die meegedaan heeft om deze dagen tot een succes te maken hartelijk bedanken, in het bijzonder het Verzetsmuseum Friesland, welke het mogelijk heeft gemaakt om onze hobby samen met onze vrienden van I.P.M.S. en Keep them Rolling aan het zo rijkelijk toegestroomde publiek te presenteren.



Theo de Haan

REGIO ZUID-OOST

Op 8 mei j.l. kwamen -6- Twenotters bij elkaar bij Hank Megens in het Brabantse Herpen. Er hadden zich van tevoren wat meer belangstellenden aangemeld, maar waarschijnlijk door het mooie weer hadden een paar mensen toch minder zin om binnenshuis over de hobby te kletsen. Eigenlijk wel jammer, want vooral degenen die normaliter niet naar de landelijke bijeenkomst kunnen of willen komen, kunnen veel plezier beleven aan de regionale bijeenkomsten. Ik hoop dan ook dat er de volgende maal wat meer belangstelling is, zodat we dan ook een echte modelwedstrijd kunnen houden.

Gert Mons

REGIO MIDDEN

In Regio Midden vindt op zondag 21 november a.s., in het Buurtcentrum "De Polakkers", Zwaluwenburg 2 te Deventer wederom de jaarlijkse open dag plaats van de **PLASTICMODELBOUWGROEP DEVENTER** en de **IPMS regio Oost**.

Een van de activiteiten is een plastic modelbouw-competitie voor junioren (tot 18 jaar). Alle modellen, diorama's, vignettes en figuren worden in een (1) klasse beoordeeld. Inschrijven modellen tussen 11.00 en 12.00 uur, prijsuitreiking vermoedelijk tussen 15.00 en 16.00 uur. Deelnemers die van ver moeten komen kunnen hun modellen ook van te voren schriftelijk opgeven bij Peter Vierhout, [REDACTED]

Diverse plastic modelbouwverenigingen zijn uitgenodigd, zoals IPMS, IMM en TWENOT. Ook modelbouwhandelaren en gespecialiseerde boekenzaken zullen aanwezig zijn (Rob de Jong, Flash, Decalmania, e.a.). Voor de inwendige mens is er in de bar van De Polakkers koffie, fris, e.d. verkrijgbaar. Er tegenover in het winkelcentrum is een cafetaria en een pizza/shoarmarestaurantje.

Alle TWENOTters van harte welkom!

Routebeschrijving: neem op de A1 de afslag Deventer-Oost/Schalkhaar. Aan het eind van de afslag RA, aan het eind van die weg, bij T-kruising weer RA. Bij het stoplicht RD en direct na het spoor LA. Deze (kronkelige) weg blijven volgen tot men bij een parkeerplaats aan de achterkant van een klein winkelcentrum komt. Dit is het winkelcentrum Zwaluwenburg. Tegenover de winkelzijde bevindt zich het buurtcentrum "De Polakkers".

Met het openbaar vervoer: bij het station Deventer bus 1 nemen naar Colmschate/winkelcentrum Zwaluwenburg. De bus stopt bij het winkelcentrum, het buurtcentrum ligt er direct tegenover. Ook kan met per trein naar het station Deventer-Colmschate en van daar te voet (via Oostriklaan) naar "De Polakkers" (± 10 minuten)

Peter Vierhout

REGIO ZUID-WEST

Er wordt weer een Open Dag georganiseerd. Deze keer niet in Rotterdam, maar in Den Haag, ten behoeve van de leden die daar in de omtrek wonen.

De heer Jan Vink en zijn vrouw stellen hun huis beschikbaar op *zaterdag 18 september a.s.*, van 13.30 tot ± 17.00 uur. Het adres is [REDACTED] Den Haag. Bellen is niet mogelijk maar een briefkaartje om op te geven dat je komt wordt beslist gewaardeerd. Eventueel kun je mij bellen ([REDACTED]).

Neem iets van je bouwkunst mee, dat is altijd gezellig om over te praten!

Tot 18 september,

Jan Verhulst.

NIEUWE LEDEN

Th. Christensen, [REDACTED]
 A. van Elsacker, [REDACTED]
 P. Goossens, [REDACTED] (jeugdlid)
 R. Hopmans, [REDACTED]
 T. Hoogmoed, [REDACTED]
 B. Janssen, [REDACTED] (jeugdlid)
 R.P.A. van Meel, [REDACTED]
 F.R. Planken, [REDACTED] (jeugdlid)
 J.A. Riedel, [REDACTED]
 S.J.T. Verhoeven, [REDACTED] (jeugdlid)

Welkom!

EUMES - EUMES - EUMES - EUMES - EUMES - EUMES - EUMES

EUMES is een internationale organisatie van militaire hobbyverenigingen, die als doel heeft elkaar informatie te geven over modelbouw en militair nieuws en elkaar op de hoogte te houden van allerlei activiteiten op dit gebied in het land van herkomst.

Zo zijn er contacten met IPMS en militaire modelbouwverenigingen in Duitsland, Engeland, Oostenrijk, Zwitserland en Griekenland. We wisselen regelmatig onze tijdschriften met elkaar uit. Om onze leden ook in de gelegenheid te stellen kennis te maken met deze bladen, kunnen er copieën besteld worden. Dit kan via het volgende bestellijstje of met een briefkaart. Stuur je wensen uiterlijk vóór 31 augustus a.s. naar Jan Frankema, [REDACTED] en na enige tijd glijdt het gevraagde door je brievenbus.

BESTELLIJST EUMES

NAAM
ADRES
WOONPLAATS

Uit Tankette, MAFVA, Engeland

- o 1. Skoda Mu4; art. + tek., 1:35
- o 2. Amfibievoorzieningen Duitse tanks WO2; art. + tek.
- o 3. AMX 10 RC "Europe"; tek., 1:76
- o 4. T80; tek., 1:76
- o 5. Horch 830 (omgebouwde civiele personenauto); art. + tek., 1:35
- o 6. M109 GMPzH 155 mm.; tek., 1:35
- o 7. T29; art. + tek., 1:48

IMM, Duitsland

- o 8. Jagdpanzer IV Ausf. F; bouwbericht
- o 9. T55 ENIGMA; bouwkritiek, 1:35
- o 10. Panhard EBR 75; bouwkritiek ITA, 1:35
- o 11. Verfschema moderne kleuren (Merdc) USA; art.
- o 12. 15 cm SIG33 op Jagdpanzer 38T; tek., 1:35
- o 13. 38T Neuer Art; tek., 1:35
- o 14. SCUD B SS-1C; omschrijving, art. en detailtekeningen
- o 15. Modelbouwnieuws, 1:35
- o 16. Modelbouwnieuws, 1:72/76/87

HSV, Oostenrijk

- o 17. Artillerietrekker TM65 FIAT (moderne Italiaan), art. + tek., 1:76

ARMEX DEFENSIE MAGAZINE

- o 18. Moderne wielvoertuigen anti-tank, o.a. Rooikat; art.
- o 19. De Brigade; art.

IPMS, Nederland

- o 20. Char B; art.

EEN HUIF VOOR EEN TRUCK

door JAN VERHULST

Tijdens de bijeenkomst in Kralingse Veer van maart j.l. had ik o.a. een model bij me van een GMC met open laadbak met daar overheen een huif, gemaakt van tissue papieren zakdoek. Ik kreeg hier nogal wat vragen over, wat me nogal verbaasde omdat ik dacht dat het maken van zo'n huif van papier een algemeen bekend proces was. Blijkbaar niet, dus daarom zal ik proberen uit te leggen hoe ik hem gemaakt heb.

Nadat de laadbak gebouwd, geverfd/ge-spoten en eventueel van decals is voorzien, zetten we hem apart. Dus niet op het chassis lijmen, want daar hebben we later alleen maar last van.

De vijf bogen die de huif dragen worden gemaakt van 1,5 mm rond messing staaf. Ze worden langs een voor dit doel speciaal gemaakte houten mal gebogen. Dit is de enige manier om ze alle vijf pre-



cies eender te krijgen. Alle pogingen om het op een andere manier te doen mislukten jammerlijk. Maak dus ook een malletje volgens bovenstaand tekeningetje. Daarna worden de bogen met de lijm met die moeilijke naam (cyanoacrylaat ofwel secondenlijm -red-) aan de binnenkant van de houten rugsteunen gelijmd. Let er op dat ze alle vijf op gelijke hoogte zitten.

Zoek wat papieren zakdoekjes op om je tranen van geluk te drogen omdat het tot nu toe allemaal goed lukt. Kies gelijk het zakdoekje uit waarvan je de huif wilt gaan maken. Meet de te maken huif op, neem wat extra centimeters speling en knip de uitgekozen zakdoek op maat. Het hoeft niet mooi recht te worden afgeknipt, dat komt later wel. Maak er vervolgens een propje van en strijk dat voorzichtig weer glad. Herhaal dit twee tot drie maal. Hierdoor breken de papiervezels zodat het geheel wat handelbaarder wordt.

Maak in een bakje een mengsel van water met houtlijm klaar. Twee theelepels lijm is voldoende. Roer het goed door elkaar en herhaal dat roeren veelvuldig



tijdens het maken van de huif. De lijm zakt namelijk snel weer naar de bodem. Neem uit je verzameling pense-len een penseel nummer 4 en breng het mengsel hiermee op het papier. We beginnen met het

zal dat aan de kopse kant zit. Knip hiervoor een stukje papier van 9 x 6 cm. Knip een lange kant mooi recht en de andere zijden ruim op maat. Leg het papier met de mooie rechte zijde op de kopse kant van de laadbak, zodanig dat het op een afstand van 13 mm evenwijdig met de onderkant van de laadbak ligt.

Vouw de zijkanten voorzichtig om, hou ze met duim en wijsvinger op hun plaats en breng het mengsel met de penseel op. Doe dit vanuit het midden naar de rand. Na een tijdje, als het papier wat ingedroogd is en een beetje vast zit, knippen we de overtollige randen er af, zodanig dat er een randje papier van een halve centimeter overblijft. Geef daar waar de bogen rond lopen wat knipjes in het papier om verdikkingen tegen te gaan. Breng voor de stevigheid eventueel nog wat mengsel op. Laat het geheel daarna goed drogen.

Vervolgens beginnen we aan het grote zeil. Leg het op maat geknipte stuk papier over de bogen, zodanig dat er aan alle kanten nog materiaal over de rand steekt. Hou het met duim en vinger-toppen op zijn plaats en begin het mengsel op te brengen. Begin op de bovenkant in het midden en werk naar de zijkanten toe. Modelleer met de top van je wijsvinger gelijktijdig wat plooiën in het zeil. Wacht ook hier weer een

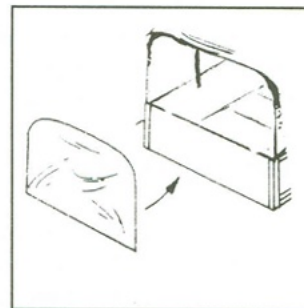

tijdje totdat het papier wat is ingedroogd en een beetje vast zit. Leg de laadbak dan op zijn kant, teken een mooie rechte lijn af welke gelijk loopt met het zeil

aan de kopse kant en knip het recht af.



Maak wat plooien en breng zonodig nog wat mengsel op. Herhaal het hele proces aan de andere kant van de laadbak.

Nu komen beide kopse kanten aan bod. Knip het overtollige materiaal af, maar laat een strook van een centimeter zitten. Begin aan de kant waar het zeil reeds is aangebracht. Vouw het voorzichtig om, breng het mengsel op en herhaal dit aan de instapzijde. Als alles goed droog is knippen we daar het randje netjes bij.

alles goed droog is knippen we daar het randje netjes bij.

Nu volgt nog het beschilderen van de huif en het aanbrengen van het touw-
werk, waarvoor we bruin garendraad gebruiken. Ik gebruikte Modelmaster nr. 1711 Olive Drab voor de bak. Dezelfde verf gemengd met 1768 Flat White gebruikte ik voor de huif. Hoeveel Flat White je gebruikt is naar eigen keuze.

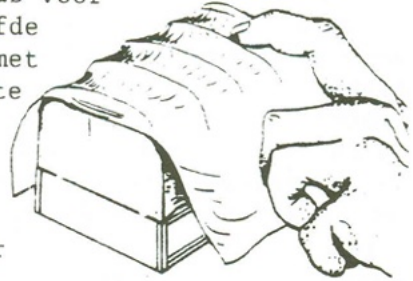

Wel, dat was het hele karwei. Het viel best mee he, of niet soms. Succes met het bouwen, ik zie wel een keer wat er van geworden is. Laat het gerust aan je mede-leden zien, ook als je er niet helemaal tevreden mee bent. Ik zal je echt niet de grond in boren als er wat foutjes aan zitten. Ook ik heb het moeten leren. Dit hoort ook bij de modelbouw: elkaar steunen en niet afkraken!

Jan Verhulst

De PzKpfw.VI Ausf. B "KÖNIGSTIGER" - Sd.Kfz.182

Theo Naus

De specificaties voor de machtigste tank ter wereld -tot het verschijnen van de Josef Stalin 3- werden in 1943 door het Waffenamt op papier gezet. Het project heette VK 4502. De firma's Henschel en Porsche werden uitgenodigd mee te werken aan een ontwerp. De voorkeur ging uiteindelijk uit naar de Henschel-uitvoering, de VK 4503.

Eind 1943 startte de productie en in het najaar van 1944 schakelde Henschel zelfs helemaal over van de Tiger I naar de Königstiger. Tot zover voor de meesten niets nieuws.

De Königstiger ging naar de verschillende Schwere Panzerabteilungen van de Wehrmacht en de Waffen SS. Dit waren: S.Pz.Abt.503 (deze kreeg de eerste uitvoeringen midden 1944. Zij kregen o.a. de 50 voertuigen met de reeds gebouwde Porsche toren); S.Pz.Abt.506; S.SS.Pz.Abt.501, 502 en 503

De S.Pz.Abt.506 is de enige van deze met Königstiger uitgeruste eenheden die

op Nederlands grondgebied in actie is geweest; iets dat de meesten niet zullen weten. Hier het verhaal:

De Abteilung werd opgericht in 1943 rond het personeel van de III Abteilung, Regiment 33, 9e Panzer Division. Uiteraard ging de eenheid -uitgerust met Tiger tanks- naar het Oostfront.

Halverwege 1944 werd de eenheid verplaatst naar het westen. In augustus ontving de Abteilung zijn 45 Königstigers in Ohrdruf, een groot oefengebied in het oosten van Duitsland. De soldaten kregen de tijd om met het nieuwe voertuig vertrouwd te raken.

Toen kwam op 17 september 1944 de Operatie Market Garden. Het duurde enkele dagen voordat de Duitse reactie goed op gang kwam. Op 19 september liet Generalfeldmarschall Model, de commandant van Heeresgruppe B, aan de commandant van de Waffen SS eenheden rond Arnhem, Obergruppenführer Bittrich, weten dat rond de 22e september de S.Pz.Abt.506 in Arnhem verwacht kon worden.

In de ochtend van de 21e kwamen de tanks aan op de spoorwegemplacementen van Zevenaar en Elten, vergezeld van een Panzergrenadierbataljon en een Flakabteilung. De Abteilung stond onder bevel van majoor Lang. Twee compagnieën -30 tanks- kwamen onder bevel van de 10 SS Panzer Division. Het verzamelgebied was ten noorden van Elten.

Bittrich stuurde ze naar het gebied ten zuiden van Arnhem om het oprukkende geallieerde grondleger te stoppen. Ook moesten ze de Polen bij Driel verdrijven.

Vanuit Elst startten de Duitsers hun patrouille-activiteiten om de vijandelijke opmars te peilen. Geheel onverwacht stootten ze daarbij op de voorhoede van de Duke of Cornwall's Light Infantry (43rd Infantry Division) die vanuit Nijmegen op weg was naar Driel. Een van de carriers kwam zelfs in botsing met een tank.

De Britten trokken zich snel terug in de nacht. Er van uitgaande dat de tanks weer naar Elst terug waren gekeerd, maakten ze een omtrekkende beweging en legden een hinderlaag 1 kilometer buiten de stad. Toen de tanks inderdaad later in de nacht terug keerden, werden er drie vernietigd door mijnen en anti tankwapens. De overige twee probeerden uit de val te ontkomen maar manoeuvreerden zich daarbij de sloot in en werden achter gelaten. Op 24 september verlieten de Duitsers Elst.

De 3e compagnie van S.Pz.Abt.506 was voor de 9e SS Panzer Divisie in Oosterbeek. De tanks werden ingezet bij aanvallen op de perimeter rond hotel Harten2stein. Er bestaat een foto van een Königstiger van S.Pz.Abt.506 die is uitgeschakeld in de Weverstraat in Oos-

terbeek ("Een brug te ver", blz.443). Later figureert deze tank nog in de film "Their's is the glory", opgenomen direct na de oorlog met medewerking van soldaten en burgers die deelnamen aan de gevechten.

Op 3 oktober 1944 trok de Abteilung

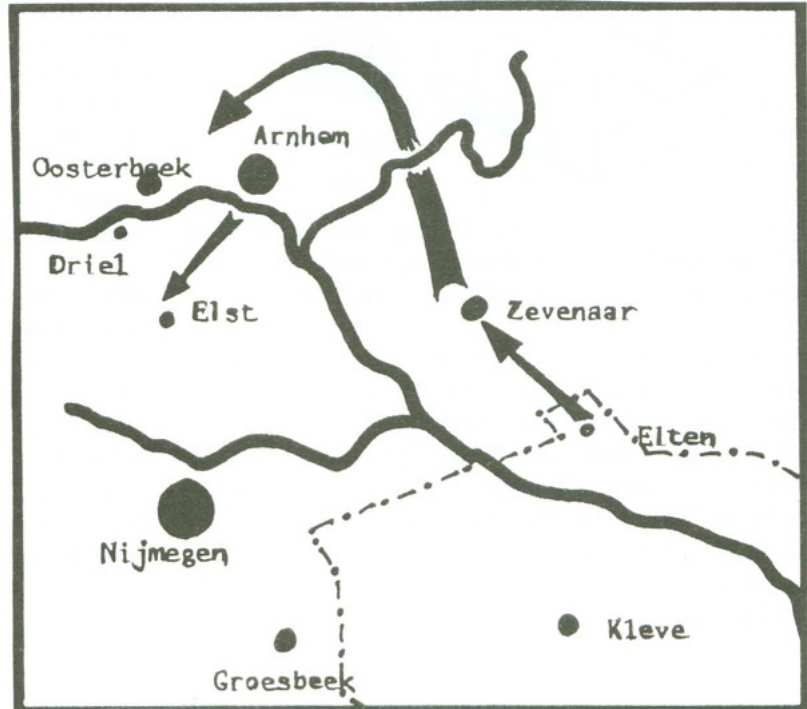

zich terug op Xanten, vanwaar men doorging naar Aken, ter verdediging van deze stad. Het optreden van de Königstiger in Nederland kwam hiermee ten einde.

Hoe het verder met de S.Pz.Abt.506 is afgelopen? In november 1944 werd een vierde compagnie toegevoegd, uitgerust met Tiger I tanks. In december kwam de Abteilung tijdens het Ardennen-offensief in actie in de Schnee-Eifel. Daarna fungeerde ze als brandweerploeg en kwam overal in actie waar de situatie voor de Duitsers uit de hand dreigde te lopen. In april 1945 gaf de Abteilung zich in de Ruhrpocket -zonder tanks- over aan de Amerikanen.

VAN VEEN TRAVEL, de officieuze non-profit reisorganisatie van TWENOT, biedt de mogelijkheid om op 25 september a.s. een bezoek te brengen aan EUROMILITAIRE in Folkstone, Engeland.

Vertrek op vrijdag 24 september, per nachtbus. Met de Hoovercraft naar Dover en van daar per trein naar Folkstone. Zaterdag 's nachts weer terug. Kosten ca. f 175,- Opstapplaatsen voor de bus zijn: Amsterdam, Utrecht en Breda.

Voor deelname of meer informatie: Jan van Veen, [redacted] (van 9.00 tot 22.00 uur)

D.A.F. YK314, 4x4 4 ton kiepauto (drie-zijden BAVO)

In de 314/324 serie van DAF (zie ook De Tank nr. 87 en 92), welke geproduceerd werd tussen 1954 en 1965, komt ook een kiepwagen voor. Deze kiepwagen werd vooral door de verschillende genie-eenheden gebruikt en was het standaard voertuig voor de veldgenie-eenheden in de jaren 50/60

Een veldgeniegroep bestond uit een sergeant (groepscommandant), een plvv. groeps-commandant, zijnde een korporaal/sappeur, een korporaal/mineur, 3 soldaten/sappeur, 2 soldaten/mineur, 2 soldaten/pontonier en een soldaat/chauffeur.

Het groepsvoertuig was de YK314 met een langhouttrailer plus de nodige gereedschappen en een MAG als groepswapen.

Drie groepen vormden een peloton en drie pelotons een compagnie, waartoe ook behoorde een commandogroep, een administratie/bevogroep, een keuken-groep, een onderhoudsgroep en ten slotte nog een ondersteuningspeloton.

Het voertuigenbestand van een veldgenie-compagnie zag er als volgt uit:

- 2 st. motorfiets
- 4 st. jeep, MUNGA + $\frac{1}{2}$ tons aanhanger
- 5 st. YA126 + 1 tons aanhanger
- 12 st. YK314 + langhouttrailer
- 1 st. YA314 Compressorwagen (met LeRoi compressor + gereedschap)
- 1 st. YA314 Vrachtauto met ringaffuit + veldkeuken
- 1 st. YA314 Vrachtauto met verhoogde huif + 1 tons aanhanger (onderhoudsgroep)
- 1 st. YA314 Vrachtauto + 1 tons aanhanger (adm/bevo groep)
- 1 st. YK616 Trekker + oplegger (25-tons, Eidal)
- 1 st. Bulldozer D7 (Caterpillar)

De YK314 was een betrouwbare wagen, die in het terrein goed kon meekomen, al was hij niet te vergelijken met de YA-318/328. In het terrein was het voor de achterin zittende groep geen pretje. Hij bonkte en schommelde hevig.

Zelf heb ik bij 41 GN. BAT. in Seedorf gediend; ik bewaar goede herinneringen aan de A-16, ons eigen groepsvoertuig.

Voor het vast gemonteerde voorste deel van de laadbak (het gedeelte dat dus niet meekiepte), gaf de mogelijkheid enkele belangrijke zaken een vaste plaats in de auto te geven. Bij ons waren dat de ritselkist, de gereedschapset, de touwladder en ook enkele jerrycans waarin we een voorraad douchewater bewaarden.

Omdat het voorste deel niet meekiepte moest vóór het kiepen de huif worden afgenomen. De door BAVO geleverde kiepbak was van het type "driezijdenkieger", met een centrale hefcilinder. De keuzehendel voor het kiezen van de kieprichting zat links voor onder de kiepbak gemonteerd. Het kopschot van de kiepbak lag in normale omstandigheden plat en vormde een deel van de vloer. Bij gebruik als kieper werd het rechtop gezet en kon eventueel het houten kopschot er op worden gezet.

De achterklep scharnierde naar keuze aan de bovenkant of aan de onderkant. Bij lange lading kon het in horizontale stand worden vastgezet.

Het voertuig had ook een trommellier, met een trekkracht van 4 ton. Hij was, ter hoogte van de achteras, tussen de chassisbalken gemonteerd. Hij was elektrisch tegen overbelasting beveiligd en kon zowel voor als achter worden uitgebracht.

De bijbehorende langhouttrailers (DAF YEP900) waren bij ons voorzien van houten borden, zodat wij daarmee onze uitrusting en plunjebalen konden vervoeren.

DAF, YK 314,
3ton 4x4, Kiepauto.

JG 92

1:35

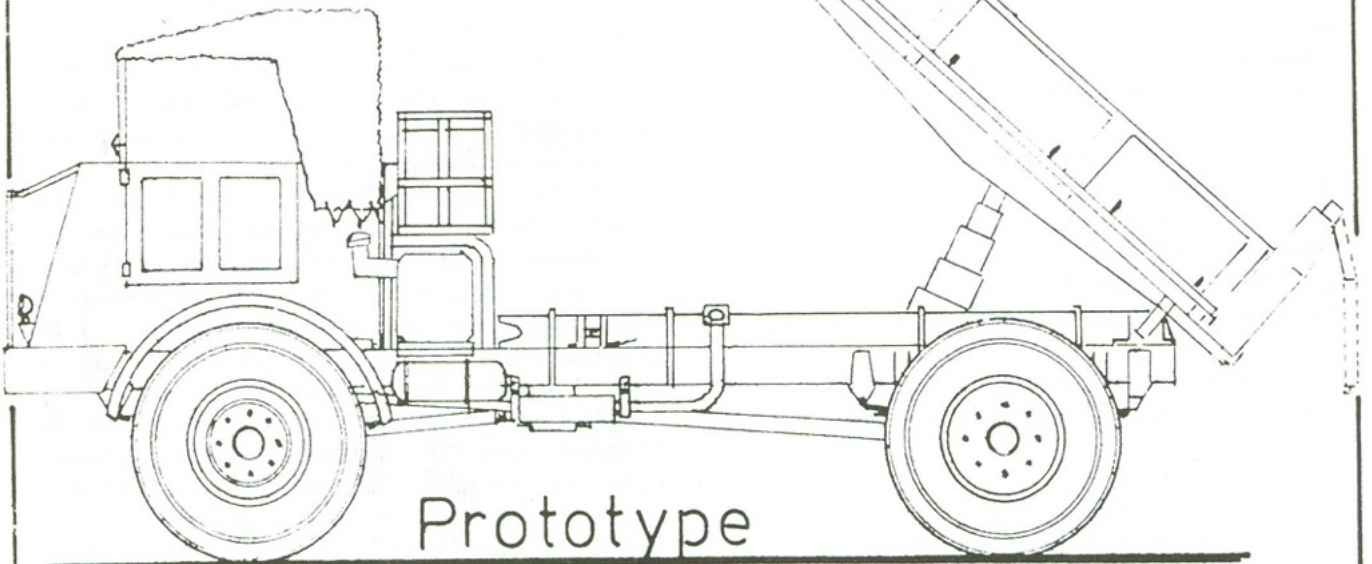
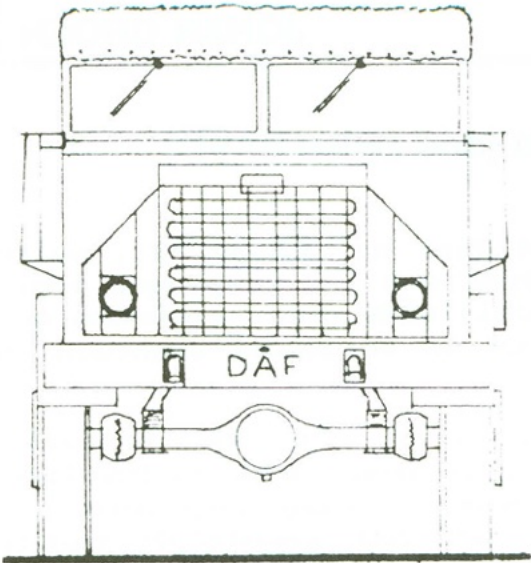

Prototype

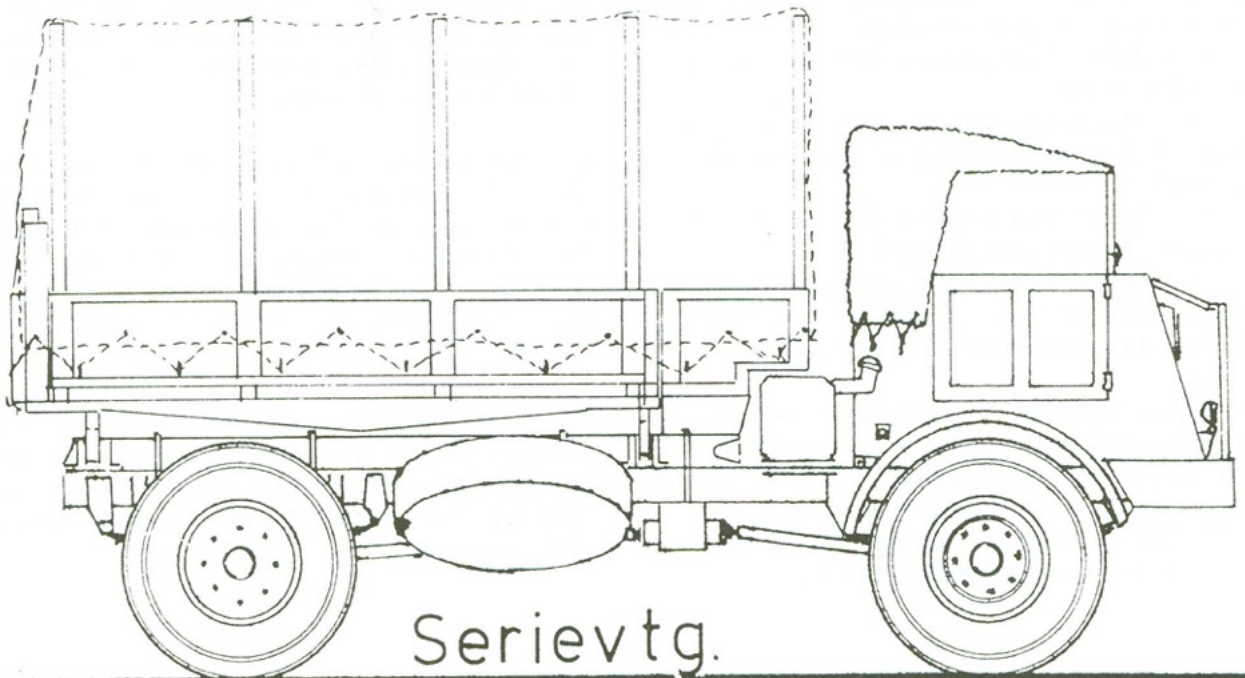

Serievtg.

EEN VOGEL MET VREEMDE VEREN:

EEN PZKPFW. V PANTHER AUSF. G IN BRITSE DIENST.

door T.J.M. SCHERS

Door de eeuwen heen hebben soldaten gebruik gemaakt van datgene wat ze op de vijand buitmaakten. Dat varieerde van kleding en voedsel tot allerhande soorten wapens; die laatste vooral als men erom verlegen zat of als deze beter bleken te voldoen dan de eigen wapens. Maar deze praktijken stelden de nieuwe gebruiker ook voor de nodige problemen: munitie en reserveonderdelen waren moeilijk te krijgen en men moest erop letten bij het gebruik van bijvoorbeeld voertuigen niet door de eigen troepen voor de vijand te worden aangezien.

In de Tweede Wereldoorlog maakten de Duitsers op grote schaal gebruik van buitgemaakt oorlogsmaterieel. 1) Dat begon al direct na hun inval in Tsjechoslowakije en werd ook toegepast in Frankrijk en -in mindere mate- in Nederland en België. Ik denk hierbij bijvoorbeeld aan de LT vz.38 Skoda die door de Duitse 7e en 8e pantserdivisie in gebruik werd genomen, of de Char B1 bis, de Somua S35 en de Renault R35.

Ook Russische T-34's werden op grote schaal hergebruikt, veelal voorzien van zeer grote kruisen om misverstanden te voorkomen.

In Noord-Afrika werd Engels en later ook Amerikaans materieel gebruikt, vaak omdat de eigen middelen behoorlijk waren geslonken. Ook tijdens de gevechten in West-Europa maakten Duitse eenheden dankbaar gebruik van buitgemaakt materieel. Bekend is de inzet van allerlei buitgemaakte Amerikaanse voertuigen door Otto Skorzeny's Panzerbrigade 150 tijdens het Ardennenoffensief. 2)

Ook de geallieerden gebruikten buitgemaakt materieel, zij het op veel geringere schaal. In de eerste plaats hadden ze natuurlijk zelf een overvloed aan vervoermiddelen en pantservoertuigen,

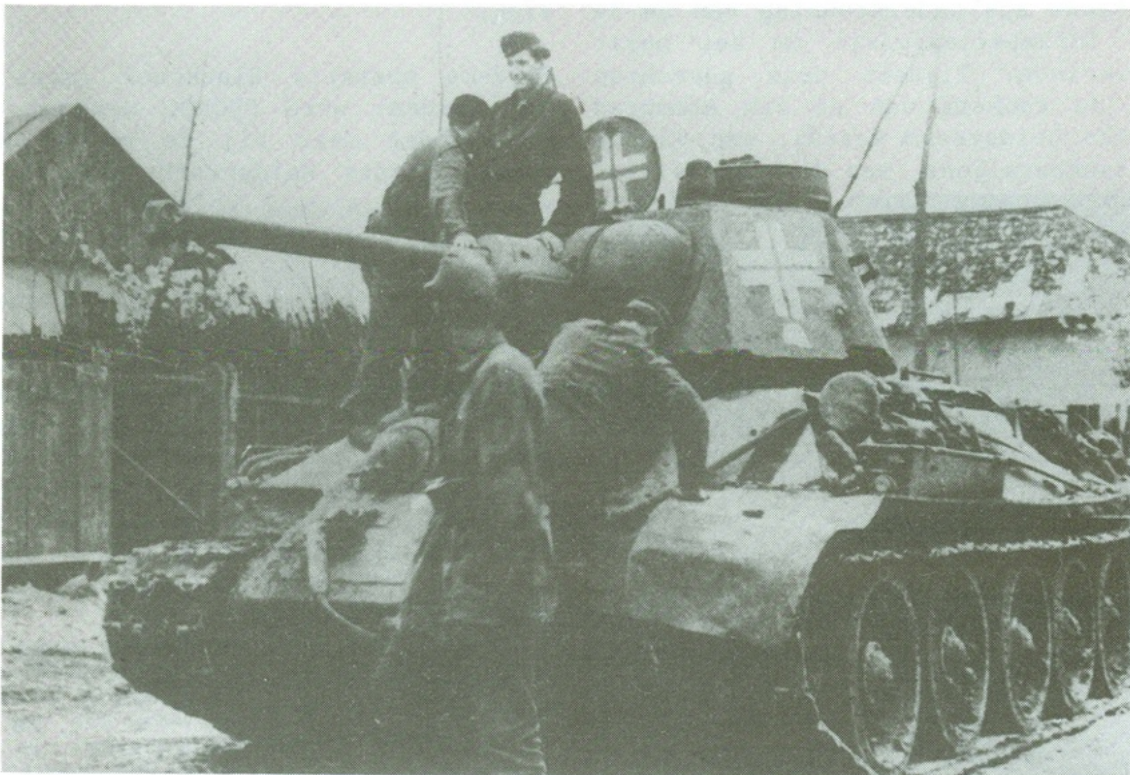

Een T34 onder nieuwe leiding. Het voertuig is voorzien van grote witte kruisen. Onder aan de zijkant van de koepel is de witte helm zichtbaar, het divisie-embleem van de Panzer-Grenadier Division Grossdeutschland.
Bron: Scheibert, p.190

maar ook het niet beschikbaar zijn van reserveonderdelen of het juiste kaliber munitie zullen het gebruik van buitgemaakte voertuigen en wapens zeer beperkt hebben. Bovendien bestond er een grote kans door eigen troepen beschoten te worden.

Tot het materieel dat we zo nu en dan bij de geallieerde legers in gebruik zien, behoren voertuigen als de Sdkfz. 250 en 251. Ook is het gebruik bekend van een drietal 88mm Flak 18-kanonnen, opgesteld tussen Hunsel en het kanaal Wessem-Nederweert, waarmee Duitse troepen achter de Maas in Limburg zijn beschoten. 3)

Tanks en tankdestroyers werden maar zelden gebruikt. We kennen het gebruik van een Stug IIIG door soldaten van de 104e Amerikaanse Infanteriedivisie. 4) Opvallend mag daarom de inzet genoemd worden van een heuse Pzkw. V Panther Ausf. G, oorlogsbuit van de Engelse 6th Guards Tank Brigade. Het voertuig werd meerdere malen gefotografeerd en vormt derhalve een interessant onderwerp voor een apart model van een Panthertank. 5)

HISTORIE

Begin oktober 1944 vocht de 6e Guards Tankbrigade als ondersteuning van de 3e Britse Infanteriedivisie om het bezit van Overloon. Tijdens deze gevechten vonden de tankers van de 4th Armoured Battalion Coldstream Guards, een van de twee tankbataljons van de brigade, in

een loods een Panthertank van Panzer-Abteilung 2107 van Panzerbrigade 107. De tank bleek nog 'in running order' te zijn en werd derhalve bij de staf van de brigade ingelijfd en ingezet. Het gebruik van de tank was zo uniek dat er in de geschiedenisbeschrijving van de tankbrigade verschillende malen gewag van is maakt. 6)

Nadat de nodige veranderingen aan het uiterlijk waren aangebracht, waarover straks meer, werd de Panther ingezet bij de beschieting van het kasteel Geijsteren, aan de Maas even ten noorden van Venlo.

De tank had intussen een naam gekregen: CUCKOO, toepasselijke voor een dergelijke vreemde vogel.

Bij de beschieting bleek het nut van de aanwinst. Na een mislukte aanval van de infanterie werd besloten het kasteel met artillerie te beschieten. Helaas werd het doel slechts sporadische geraakt. De 75 mm. tankkanonnen en de 6-ponders deze het beter, maar hun granaten waren te licht om veel schade te kunnen aanrichten. Met de Panther ging het een stuk beter: 'The 95 mms were a great success but "Cuckoo", [...], did best of all, hurling its shells through selected windows with unfailing precision.'

Tijdens operatie Blackcock (meer naar het zuiden) werd CUCKOO wederom ingezet, onder meer bij de aanval op de Duitse plaats Waldenrath. Ook nu weer

voldeed hij prima, vooral voor wat betreft mobiliteit. De geschiedenisbeschrijving: 'The road conditions were abominable all day, but whereas the Churchills and the Crocodiles, with no ice bars, slid into ditches at every possible



Close-up van CUCKOO. Duidelijk geschilderd in één kleur. Goed is te zien dat het kanon hier nog in de transportsteun is geplaatst. Men verwacht kennelijk geen Duitse tegenstand
Bron: The Koku Fan, jan. 1979.

opportunity, "Cuckoo" the Panther, eight tons heavier, trundled merrily along with no difficulty at all.'

De volgende grote inzet van de tankbrigade en dus ook van de Panther, was in het offensief in het Reichswald, operatie Veritable. Hier kwam de loopbaan van CUCKOO helaas ten einde. Bij de opmars ten oosten van Kleve begaf de brandstofpomp het en omdat er geen reserve-onderdelen voorradig waren moest de tank worden achtergelaten.

CUCKOO maakte oorspronkelijk deel uit van Panzerbrigade 107, een eenheid die alleen in Limburg en het oostelijk deel van Noord-Brabant is ingezet. Na de terugtrekking achter de Maas werden de onderdelen gebruikt als kern voor deze nieuw te formeren 25e Pantsergrenadierdivisie.

Over de inzet en het uiterlijk van de Panthertanks en andere gepantserde voertuigen van deze eenheid heb ik reeds eerder geschreven in de MIP, het kwartaalblad van de Nederlandse IPMS. 7)

Zoals reeds eerder gezegd betrof het Panthers Ausführung G., en daarvan de vroegste versie.

De tanks -en ook CUCKOO- hadden nog

niet het verticale verlengstuk onder het schietgatpantser (*geänderter Walzenblende in verstärkter Abweisserleiste*) en zij misten ook de verhoogde afdekking van de linker luchtinlaat.

Foto's van deze eenheid laten tanks zien die volledig zandgeel geschilderd zijn, of met een wolkachtig driekleurig camouflage-schema zijn uitgevoerd.

Op foto's is te zien dat (alle?) voertuigen een 3-cijferig roepnummer voerden, gecombineerd met een zwart kruis.

CAMOUFLAGE EN MARKERINGEN

Het is niet met zekerheid bekend of en hoe de Panther in Engelse dienst gecamoufleerd, maar uit foto's is af te leiden dat de tank slechts in één kleur geschilderd is geweest. Maar welke?

De oorspronkelijke standaard zandgele kleur (dunkel gelb) lijkt aannemelijk als we er van uitgaan dat men niet de moeite nam het hele voertuig over te schilderen. Echter, wat als het voertuig een nummer en een kruis had? Die tekens zijn op de foto's niet meer te zien, evenals de daaruit voortvloeiende noodzakelijke plaatselijke overschildering.



Een zeer gehavende Panther Ausf.G van Panzerabteilung 2107 van de 107e Panzerbrigade, uitgeschakeld nabij ?. Goed zichtbaar is hier de eerste versie van het schietgatpantser. Een groot gedeelte van het zimmeritpleister is verdwenen en daarmee ook de camouflageverf, maar op de Skürzen is het wolkachtige (gespoten) driekleurige camouflage-schema nog goed te zien.

Werd CUCKOO derhalve helemaal overgeschilderd in dezelfde kleur als de Churchills (khaki drab), wat het ontbreken van Duitse tekens zou kunnen verklaren?.

Zo'n schilderklus moet voor de werkplaats van de brigade geen problemen hebben opgeleverd. Op de foto's is er geen verschil in grijstoon te bespeuren tussen de Churchills van de brigade en CUCKOO. Ik houd het derhalve op een overschildering. 8)

Laten we het probleem van de overschildering verder rusten, dan was de eerste verandering het aanbrengen van een nieuw herkenningsteken, een grote witte ster in een witte cirkel, het geallieerde (lucht)herkenningsteken (vaak ook werd dit teken juist niet gebruikt omdat het een uitstekend mikpunt opleverde voor de Duitse schutters).

De ster werd aan beide zijden van de toren aangebracht. De verdere markeringen hadden betrekking op de plaatsing binnen de organisatie, d.w.z. het unit serial number en de naam. Het unit serial number van de Coldstream Guards was 153. Dit nummer werd in wit aangebracht op de materiaalkist rechtsachter. Normaliter zou dit nummer op een groen vlak geplaatst moeten zijn met daaronder een horizontale witte balk; dit laatste om aan te geven dat de brigade ter beschikking stond van het Tweede Britse Leger. Mogelijk werden deze balk en de groene kleur niet aangebracht.

De tank kreeg de roepnaam CUCKOO, die aan beide zijden laag op de koepel werd aangebracht. De kleur was wellicht wit, hoewel op de zwart-witfoto de gradatie ervan donkerder is dan die van de witte ster. 9)

De naamgeving was niet 'zomaar'. Alle voertuigen van de staf hadden vogelnamen. Zo heette de tank van de C.O., de bevelhebber, EAGLE, die van zijn adjudant SEAGULL. De A.C.V. (Armoured Command Vehicle) van de 2nd I/C (Second in Command) had als naam VULTURE, die van de 'troopcommander' OWL en de verken-

ningswagen heete ROBIN 10)

In deze uitmonstering nam de tank deel aan de beschieting van het kasteel Geijsteren. Operatie Blackcock vond plaats in januari 1945 onder winterse omstandigheden met velden en wegen die waren bedekt met een dik pak sneeuw. Derhalve kregen de tanks van de brigade een wintercamouflage. Terwijl op diverse Churchilltanks beddelakens voor een wit uiterlijk zorgen, werd CUCKOO met witte kalk besmeurd (zie foto).

Bij zijn volgende actie, operatie Veritable, is CUCKOO weer de oude. Van het unit serial number achterop is dan echter niets meer te zien.

NOTEN

1. Lange tijd werden de Beutepanzer stiefmoederlijk behandeld, maar de laatste jaren is de literatuur over deze voertuigen gegroeid. Zie: W. Regenbergh en H. Scheibert, *Beutepanzer unterm Balkenkreuz: Französische Kampfpanzer* (Waffen-Arsenal Bd. 121), Friedberg 1990; van dezelfde schrijvers: *Russische Beutepanzer Waffen Arsenal* Bd. 116; Walter J. Spielberger, *Beutefahrzeuge und -Panzer der Wehrmacht* (Militärfahrzeuge Band 12), Stuttgart 1977.
2. Zie o.a. B. Perrett, *The PzKpfw. V Panther* (Vanguard 21), Londen 1981, kleurafb. G2. en p. 37-39.
3. Foto's in J. Piekalkiewicz, *Die 8.8 Flak im Erdkampf-Einsatz*, Stuttgart 1978.
4. Foto o.a. in W. Auerbach, *Last of the Panthers. German Tanks 1944-45* (Tanks Illustrated 9), Poole 1984, foto nr. 66.
5. In Italië maakte 145 RAC ook een Panther buit die vervolgens werd ingezet. De naam van de tank was DESERTER!. Perrett, *PzKpfw V*, p.34.
6. P. Forbes, *6th Guards Tank Brigade: The Story of Guardsmen in Churchill Tanks*, Londen z.j. Onderstaande citaten zijn uit deze geschiedenis afkomstig.
7. T. Schers, Panthers in Nederland: De 107e Pz. Brigade in N.-Brabant en Limburg, herfst 1944, *MIP* 13 (1984), pp. 16-18 en 32-36; Schers T., Panthers in Nederland, een vervolg, *MIP* 20 (1991) pp. 107-109.
8. B. Perret, *PzKpfw. V*, kleurafb. G1: houdt het echter op een ondergrond van zandgeel ('factory-yellow'), de oorspronkelijke camouflagekleur.
9. Perrett, *PzKpf. V*, p. 37 geeft geel als kleur.
10. Zie ook B. Perrett, *The Churchill Tank*, (Vanguard 13), Londen 1980, kleurafb. E1 en E2: Churchills van de 6th Armoured Brigade in Normandië.



1



2

TEKST VAN DEZE FOTO'S
OP PAGINA 16.

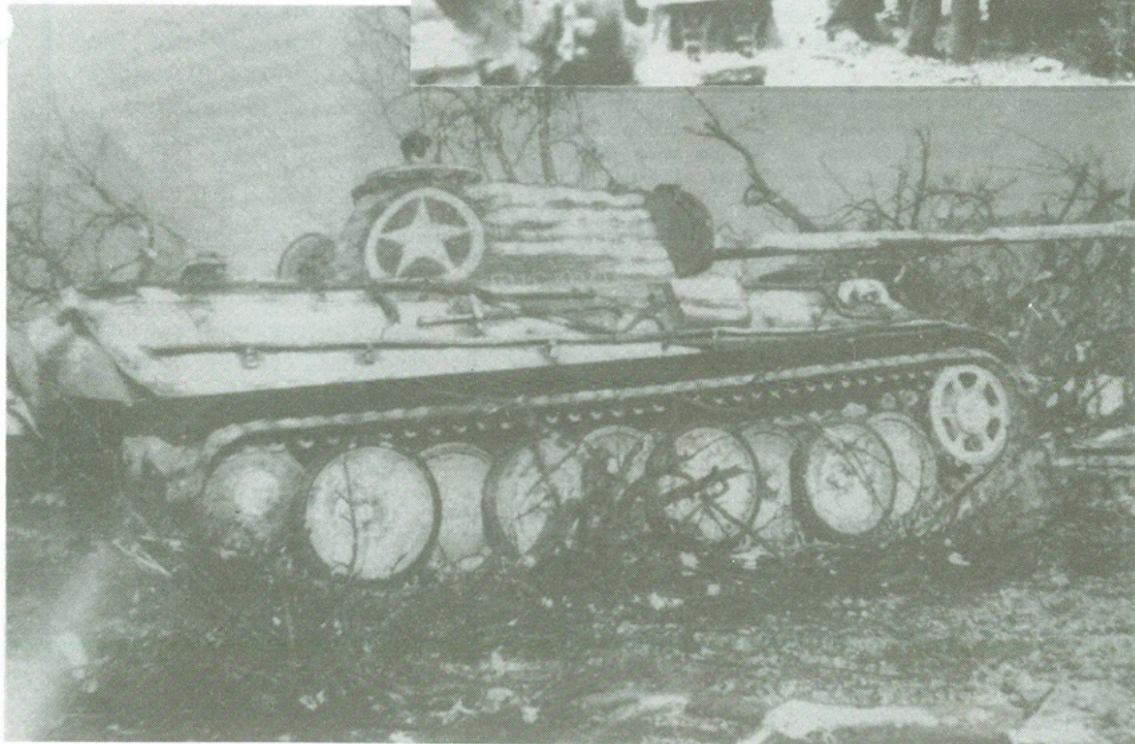

3

LITERATUUR

- . W. Auerbach, *Last of the Panzers. German Tanks 1944-45* (Tanks Illustrated 9), Poole 1984
- . Didden J. en M. Swarts, *Einddoel Maas*, Weesp 1984.
- . Ellis, C. and P. Chamberlain, *Panzerkampfwagen V Panther* (Profile AFV 10), Windsor z.j.
- . Forbes P., *6th Guards Tank Brigade: The Story of Guardsmen in Churchill Tanks*, Londen z.j.
- . Govers F., *Corridor naar het verleden. Veghel 40-45*, Veghel 1983.
- . Korthals Altes A. & N.K.C.A. in 't Veld, *Slag in de schaduw*, Venlo 1981.
- . Perrett B., *The Churchill Tank* (Vanguard 13), Londen 1980.
- . Perrett B., *The PzKpfw V Panther* (Vanguard 21), Londen 1981.
- . *Pictorial German tanks of the World (sic) War Two. Pz. Kpfw V Panther*, The Koku-Fan, januari 1979.
- . Scheibert H., *Panzer-Grenadier-Division Grossdeutschland...*, Dorheim z.j.
- . Schers T., *Panthers in Nederland: De 107e Pz. Brigade in N.-Brabant en Limburg, herfst 1944*, MIP 13 (1984), pp. 16-18 en 32-36.
- . Schers T., *Panthers in Nederland, een vervolg*, MIP 20 (1991) pp. 107-109.
- . White B.T., *British Tank Markings and Names*, Londen-Melbourne, 1978.
- . Wise T., *D-Day to Berlin. Armour Camouflage and Markings of the United States, British and German Armies, June 1944 to May 1945*, Londen-Melbourne 1979.

BIJSCHRIFTEN FOTO'S

1. Extra gepantserde Churchills van de Coldstream Guards op weg naar de beschieting van het kasteel Geijsteren. Achteraan CUCKOO.
Bron: Foto-archief Imperial War Museum, nr. B 12186.
2. Een groep Churchills van de Coldstream Guards in bivak in de Duitse plaats Buldern ten zuidwesten van Münster. In het midden DEFIANT II. (Naar het lot van DEFIANT I kunnen we alleen maar gissen.) DEFIANT II behoorde tot no. 12 Troop, welke tanks alle met een D begonnen: DREADNOUGHT, DEFIANT en DAUNTLESS. Let ook hier op het gebruik om persoonlijke bagage aan de buitenzijde van de tank mee te voeren.
Bron: Forbes, foto t.o.p. 130.
3. Voor operatie Blackcock is CUCKOO voorzien van een ruw en onwillekeurige uitgesmeerde laag kalk. Opvallend zijn de horizontale, licht golvende banen op de koepel en de onbeschilderde zijkant van de kanonmantel. De ster is ongetwijfeld vanwege de herkenning niet weggeschilderd.
Bron: Ellis & Chamberlain, p. 9.

Voorpagina: Een deel van de bemanning poseert trots op hun Panther. Het is februari 1945 en de Coldstream Guards hebben zojuist Kleve ingenomen. De stad zou ook het eindstation zijn van CUCKOO, die door een defecte brandstofpomp aan de kant gezet moest worden. Ster en naam zijn duidelijk te zien, maar het unit serial number is inmiddels verdwenen. Een interessant detail vormt de hoes voor de (Duitse) pionierschop, vastgemaakt aan de zijkant van de tank.
Bron: Fotoarchief Imperial War Museum, B 14488 (met dank aan Jan van der Steen).

Militaire Truckers- dag

ofwel IBMC-dag

**Zaterdag 4 september
1993**

Kamp van Zeist - Soesterberg

Een must voor de modelbouwer en liefhebber van militaire voertuigen. Vele bijzondere en zeldzame originele voertuigen zijn te bekijken en te fotograferen.

Informatie-stands van o.a. vrachtwagenfabrikanten en andere deelnemers. Aan dit evenement nemen, behalve de TWENOT ook verschillende andere modelbouwverenigingen en -bedrijven deel.

Het programma omvat

o.a.:

Staticshow civiele- en militaire vrachtwagens van diverse merken.

Staticshow militaire voertuigen uit diverse landen.

Speciaal transport show.

Modelbouwshow.

Modelbouwwedstrijd.

Chauffeurswedstrijden voor militaire chauffeurs en teams.

Toegang gratis.

Het Kamp van Zeist, waar ook het Militaire Luchtvaart Museum is, is die dag voor het publiek geopend van 10.00 tot 16.00 uur.

HET DETAIL IS DE KICK!

Sedert zo'n tien jaar bouw ik schaalmodellen in 1:5, voornamelijk uit staal. Ik houd mij bezig met alle soorten wapens en voertuigen van Waffen-SS en Wehrmacht in de Tweede Wereldoorlog, waarbij mijn bijzondere belangstelling uitgaat naar de jaren 1944 en 1945. Daarnaast maak ik ook Duitse militaire figuren in dezelfde schaal, zeg maar karakterpoppen, en wel om de modellen wat meer tot leven te brengen. Dat laatste is inmiddels uitgroeid tot een hobby op zich.

Belangstelling voor de Tweede Wereldoorlog heb ik van jongs af aan gehad. Al vroeg keek ik naar oorlogsfilms en documentaires en speelde ik met Airfix soldaatjes, tanks en vliegtuigen. Wat ouder geworden begon ik met het bouwen van 1:35 voertuigen en soldaatjes, maar daarop raakte ik na een paar jaar uitgekeken. Met het bouwen en beschilderen van deze modellen ben je relatief snel klaar en als het dan staat kun je er weinig meer mee doen dan er naar kijken, hoe fantastisch mooi sommige modellen en diorama's ook zijn.

Mij leek het leuker een model te bouwen dan je van de grond af opbouwt (dus niet uit een bouwdoos) uit het originele materiaal (staal dus) op een schaal waarbij je alles echt kunt laten functioneren.

Grote modellen hadden mij altijd aangesproken en om het mijzelf makkelijk te maken bij het bouwen besloot ik het bij 1:5 te houden. Dat is makkelijk rekenen bij het op- of terugschalen van modellen. En zo begon ik tien jaar geleden met de meest primitieve gereedschappen aan de bouw van mijn eerste 1:5 model: de Duitse PaK 36

Inmiddels bestaat mijn collectie uit zes figuren, een PaK 36 (3,7 cm anti-tankgeschut), een PaK 40 (7,5 cm anti-tankgeschut) en een Panther tank Ausf.A in aanbouw. Over een van de grond af te bouwen 1:5 model doe je namelijk net even iets langer dan over een 1:35 model uit een bouwdoos.

Kick.

De kick van de 1:5 modelbouw is voor mij dat het model niet alleen draait en beweegt, maar vooral ook dat het model tot in detail klopt. Er mag eigenlijk niets op aan te merken zijn. Al het handgereedschap van de Panther, zoals

de bijl, voorhamer, schop, draadschaar en krik, hoort er niet alleen op te zitten maar het moet ook echt functioneren. De periscopen van bijvoorbeeld de commandantstoren moeten echt spiegelen, de machinegeweren moeten ratelen en flikkeren, alle luiken moeten open en dicht kunnen, etc. Kortom, alles moet perfect zijn.

Daar hoort dus ook een bemanning bij, want dat brengt het geheel meer tot leven. De dimensies van een model komen pas goed tot hun recht als er iets her-



kenbaars naast of op staat, bijvoorbeeld een soldaat. Dat betekent dus poppen kopen of maken. Dit nu blijkt telkens weer een probleem te zijn voor big scale bouwers. Meestal koopt men een barbie- of G.I. Joe-pop die men van een slecht passend zwart uniformpje voorziet en vervolgens in de commandantstoren propt. Vaak klopt de schaal niet, zodat de commandant òf een reus lijkt die met zijn heupen voor eeuwig klemvast in het luik zit, òf het is een dwerg die samen met tien soortgenoten tegelijk door het luik naar binnen of naar buiten zou kunnen springen. Het resultaat is in beide gevallen zodanig dat de tank er met commandant meteen

200 procent minder uitziet dan zonder deze Houten Klaas.

Ik besloot mijn modellen te verlevendigen met zelf gemaakte maar vooral levensechte poppen. Ik begon hieraan omdat ik op een bepaald moment wegens technische, financiële en ruimteproblemen niet meer verder kon met de bouw van de tank. Omdat ik een hekel heb aan stilzitten, begon ik met het vervaardigen van 1:5 panzer- en infanteriesoldaten en hun wapens, want dat moest toch gebeuren. Dit lukte al snel zo goed dat ik er echt lol in begon te krijgen en voor ik het wist had ik er een veel belovende hobby bij. Waar ik de figuren vertoon oogst ik veel succes. Er zijn in Duitsland nog een paar andere 1:5 modelbouwers, maar met de 1:5 militaire karakterpoppen lijk ik absoluut de enige te zijn. Enerzijds is het leuk om uniek te zijn, anderzijds is het jammer omdat het een bijzonder leuke hobby is en het zou plezierig zijn om ook op dit gebied ervaringen, materiaal en items uit te wisselen.

Karakterpoppen

Het maken van een pop begint met het maken van wat ik maar even noem de "body": romp, armen en benen. Het geraamte wordt gevormd door in elkaar gedraaid 1,5 mm ijzerdraad en vervol-

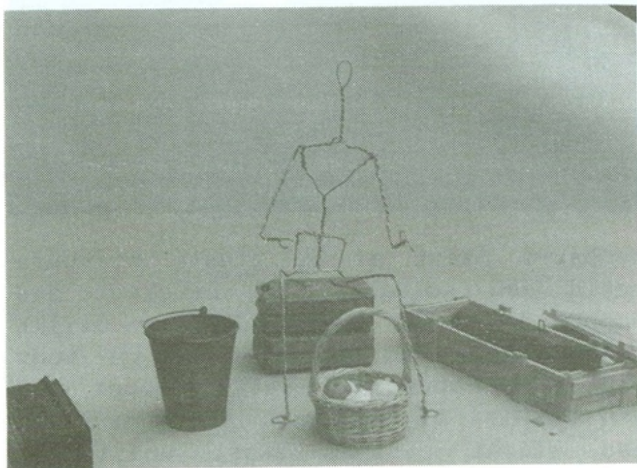

gens opgevuld met keuken(tissue)papier dat wordt omwikkeld met schilderstape. Het moeilijkste en meest tijdrovende karwei is het vervaardigen van kop en handen uit zelfhardende boetseerklei. Tijdrovend omdat elke kop weer anders moet zijn.

Voor het maken van kop en handen gebruik ik Darwi boetseerklei. Het voor-

deel van dit materiaal is dat het een zeer fijne korrelstructuur heeft, terwijl andere boetseermaterialen vezelig zijn. Door die korrelstructuur is Darwi



na het drogen goed te schrappen, te vijlen, te snijden of te schuren. Een vezelige boetseerklei geeft in zo'n geval een ruw en vezelig oppervlak.

Dat bewerken na het drogen is nodig, want ik maak een kop niet in een keer uit natte klei. Zo'n zachte massa vervormt te gemakkelijk om de kop in een keer af te werken.

Eerst maak ik de grove vorm, waarna ik de kop keihard laat worden. Vervolgens breng ik stap voor stap de fijnere en allerfijnste details aan, zoals oren, ogen, neus en mond.

Op deze wijze krijgt het gezicht langzaam zijn eigen uitdrukking, zijn eigen karakter. Schreeuwend, lachend, vermoeid, agressief, alles is mogelijk. Waar klei ontbreekt of teveel is weggesneden breng ik eenvoudig weer wat nieuwe natte klei op.

Met de handen is het ongeveer hetzelfde verhaal: eerst de grove vorm maken, dan laten drogen om vervolgens vingers, duim, knokkels en nagels uit te snijden.

Na het volledig uitharden van de uiteindelijke kop en handen volgt het beschilderen. Veel modelbouwers werken bij het beschilderen van figuren met olieverf. Hoewel ik van plan ben in de toekomst ook eens olieverf te proberen, hou ik het tot dusverre nog steeds op gewone Humbrol verf, aangezien dat tot zeer bevredigende resultaten leidt. Bovendien vind ik sommige schoolvoorbeelden van olieverfbeschilderingen zo mooi gaaf en glad dat ze in mijn ogen daardoor juist onrealistisch dreigen te worden.

Mijn techniek is vrij simpel. Na een grondlaag huidskleur breng ik met een penseel een tweede huidskleur laag aan, maar dan niet door te strijken, maar door de verf op het gezicht te deppen tot het moment dat de verf al bijna droog is. Door deze techniek ontstaat er een zekere minuscule pokdaligheid van het huidoppervlak. Niet glad of glimmend, maar minuscule hobbelig en mat zoals de echte huid, zeker die van de handen. Het geeft een zeer realistisch resultaat.

De plooiën in de huid van het gezicht worden vervolgens met lichtere en donkerder varianten van de huidskleur geaccentueerd. Met name de ogen en oogleden worden met een zeer fijn penseel voorzien van plooi lijntjes.

Schoenen of laarzen maak ik niet iedere keer opnieuw. Ik heb enkele prototypen gemaakt en daar een siliconenmal omheen gegoten, zodat ik nu kan volstaan met het gieten van schoenen uit polyester of gips. De zo gegoten schoenen kunnen vervolgens nog worden bewerkt en aangepast, bijvoorbeeld in een gebogen vorm als de figuur loopt.

Uniform

Dan het uniform. Wil je bij het maken van het uniform geen historische fouten maken dan is het zaak goed op de hoogte te zijn van de uniformvoorschriften van een bepaald leger in een bepaalde tijd, maar ook van de afwijkingen daarvan. Dat betekent dus documentatie, fotoboeken en eventueel historisch film- en videomateriaal bestuderen of musea bezoeken. Op het gebied van uniformen zijn tegenwoordig veel goede boeken met foto's en tekeningen verkrijgbaar en zeker over Duitse uniformen in de periode 1939-1945, mijn favoriete onderwerp.



Het aardige van Duitse uniformen tij-



dens de Tweede wereldoorlog vind ik dat, naarmate de oorlog vorderde, de variatie in uniformen en uitrustingsstukken steeds groter werd. De meest avontuurlijke combinaties van uniformen en uitrustingsstukken kwamen voor. Wat dat betreft zijn de mogelijkheden dus vrijwel onbegrensd. Wat ik echter meestal doe is het uitkiezen van een bepaalde figuur van een foto of tekening en deze, soms in een wat afwijkende vorm, namaken.

Het uniform maak ik van een fijngeweven stof, bijvoorbeeld van een overhemd, van laken of van zijde. De grote panden van jas en broek naai ik met de naaimachine aan elkaar. De kleinere delen zoals zakken of flappen lijm ik er met secondenlijm op. De zichtbare naden van het naaigaren zijn natuurlijk wel grover dan in het echt, maar toch geven ze het uniform en de stof een realistisch karakter. Ik prefereer dan ook het naaien boven het lijmen van uniformonderdelen.

Uiteraard vergt dit enige behendigheid in het hanteren van de naaimachine, maar ook hier geldt "oefening baart kunst".

Als het uniform compleet is met kraag, naden, zakken en flappen en de pop is er mee aangekleed, dan lijkt het net of het uniform van dikke wollen dekenstof is gemaakt. Het is stijf en valt onna-

tuurlijk. Want hoe dun en fijn geweven de stof ook is, plooiën en kreuken zien er altijd grof en onrealistische uit. Als iemand wel een goed in 1:5 plooiende en kreukende stof kent, verzoek ik mij te vertellen waar die te koop is.

Op dit moment heb ik geen echt goed procédé om de stof te voorzien van goede en natuurlijke plooiën. Wat ik doe is het uniform op de pop spuiten met acryl- of Humbrolverf in de basiskleur en het vervolgens laten drogen met opgestroopte mouwen en broekspijpen en verder zoveel mogelijk kreukels. Eenmaal opgedroogd laat het stijf geworden materiaal zich gemakkelijker vouwen.

Onlangs raadde iemand mij aan om in plaats van stof loodfolie van circa 0,2 mm te gebruiken voor het uniform. Inmiddels heb ik dat materiaal maar ik ben er nog niet toe gekomen het ook daadwerkelijk te proberen. Het zal ongetwijfeld goede mogelijkheden hebben, maar de stofstructuur ontbreekt natuurlijk, evenals de naden want loodfolie zal alleen verlijmd kunnen worden.

Camouflage

Na het vouwen en plooiën en het aanbrengen van de basiskleur door middel van spuiten, kunnen met een penseel de eventuele andere kleuren op het uniform worden aangebracht. Met name het aanbrengen van een camouflagepatroon vergt veel geduld. Zoals wellicht bekend, werkte de Waffen-SS veel met camouflagestoffen. Vooral het spikkel- (peapattern) en het eichenlaub-patroon (oak leaf pattern) zijn bekend. Basiskleur van beide patronen is een soort grijsachtig chocoladebruin. Van het eichenlaubpatroon bestaan een zomervariant (groen) en een wintervariant (bruin).

Het opbrengen van de juiste kleuren in de juiste vorm is een zeer precies en arbeidsintensief karwei. Ik ben er per pop dan ook wel zo'n vijftien uur mee bezig. Verder is een goed voorbeeld in de vorm van duidelijke kleurenfoto's een "must".

Na het schilderen wordt de zaak afgewerkt met de bekende dry-brush techniek om de naden en plooiën te accentueren.

Het maken van wapens is weer een vak apart. Tot nu toe heb ik gemaakt: de Mauser Karabiner 98, de MP40, het

Sturmgewehr 44, de Panzerfaust 80 en 100, de ei- en de steelhandgranaat. Al



deze wapens heb ik gemaakt van op maat gedraaid staal, blik, messing, tin, hout, plastic plaat en superlijm (zie foto, het witte ding rechts op de foto is een weggooi-aansteker).

Ook dit was telkens weer een precies en tijdrovend werk. Om mijzelf bij een volgend figuur met dezelfde bewapening veel tijd en moeite te besparen, heb ik ook van deze voorwerpen rubberen mallen gemaakt, zodat ik snel een perfecte polyester copie heb.

Geweer- en draagriemen en pistool- en patroontassen maak ik van leer (echt dan wel kunst) of van een wat grovere stof, gespen van blik of dun ijzerdraad, koppelsloten en onderscheidingen van blik en boetseerlei, net als de adelaar en de doodskop op de officierspet. Borst-, arm- en pet-adelaars van stof (Hoheitsabzeichen) maak ik van zwarte stof en grijze verf of door een originele adelaar of doodskop op het copieerapparaat te verkleinen naar 1:5

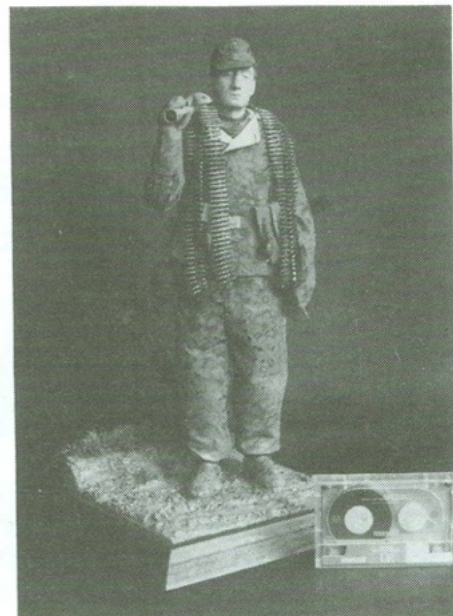

De ondergrond van de SS "wintergrenadier" (zie foto) is gemaakt van 3 cm. dik multiplex. Na dit meerdere malen goed te hebben gebeitst, heb ik er een perspex rug opgelijmd, daarna bedekt en gevormd met porion mortel voor het modder-effect en vervolgens diverse malen geverfd met acrylverf en een afdeklaag van glansvernis.

Het gras is ontward, natgemaakt, gedroogd en ten slotte geverfd sisaltouw. Het paaltje was een dode tak, het prikkeldraad maakte ik van 0,3 en 0,6 mm

ijzerdraad.

Toebehoren zoals flessen, glazen, mandjes, e.d. kom je vroeger of later vanzelf tegen op poppenbeurzen of in een speelgoed- of hobbywinkel. En wat niet te vinden of te koop is, maak je met wat creativiteit en fantasie gewoon zelf. Zo maakte ik het gereedschapskistje van blik en het gereedschap van diverse diktes plaatstaal en hout. Het is allemaal veel simpeler dan je denkt!

Vervolg van pagina 10

TECHNISCHE GEGEVENS DAF YK 314:

wielbasis : 3,60 meter
lengte : 5,72 meter
breedte : 2,40 meter
hoogte met huif : 2,91 meter
gewicht rijklaar : 5370 kg
max. totaal gewicht: 9870 kg
max. aanhangerlast : 2000 kg
trekkracht lier : 4000 kg

wielmaat : 7.50 x 20
bandenmaat : 11.00 x 20
draaicirkel : 18 meter
kruissnelheid : 60 km/uur
actieradius : 650 km
motor : Hercules JXC 6 cyl.
4,6 liter,
102 pk bij 3200 tpm.

*** 2 OKTOBER: MODELBOUWKAMPIOENSCHAPPEN ***

VOOR AL UW MILITAIRE BOUWDOZEN

RUIME KOLLEKTIE VAN -TAMIYA- ITALERI-FRANCOIS VERLINDEN

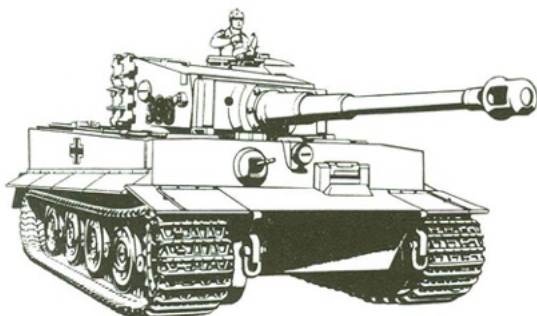

Plein 1960 Amstelveen
Galerij 68b - 1181 ZP Amstelveen
Telefoon 020-456571
Geopend van maandag-middag t/mzaterdag
donderdag-avond = koopavond

MODELBOUW DE LANCIER

Herenstraat 74
2802 KJ GOUDA
Nederland
Tel.: (0) 1820 - 28185

Specialisten in militaire
modelbouw, boeken &
figuren

ACCURATE ARMOUR

- | | |
|--|----------|
| K-25 US Army M10 late version | f 202,50 |
| K-27 British Army Achilles
17pdr tank destroyer | f 202,50 |
- (modellen met volledig interieur, decals en photo-etchings)



NIEUW VAN 'THE SHOW MODELLING'

- | | |
|-------------------------------------|---------|
| 35023 VW Schwimmwagen detail set | f 26,50 |
| 35024 Tool box met veel gereedschap | f 16,50 |
| 35025 German motorbike detail set | f 26,50 |
| 35026 German Army uniform set | f 26,50 |
| 35027 SdKfz 164 NASHORN detail set | f 29,50 |
| 35028 Tiger I Zimmerit coating | f 12,50 |

PYROGRAPHPYROGRAPH**

Eindelijk te koop in Nederland het bekende brandapparaat om Zimmerit te immiteren op Duitse tanks f 149,95

G. DEYGAS DIORAMA MODELS & BOOKS

- | | |
|------------------------------------|---------|
| A002 Concrete telegraph pole | f 11,50 |
| A003 Signposts & posters France | f 18,50 |
| A004 Commercial signs Normandy '44 | f 7,50 |
| A006 Crossroad posts & posters '44 | f 14,50 |
| A010 Zwischenlösung conversie | f 52,50 |
| A011 Propaganda posters WWII | f 7,50 |
| A012 Siegfried line dragon teeth | f 11,50 |
| B001 Normandy house | f 42,50 |
| B002 Normandy house with yard | f 42,50 |
| B003 French shop | f 46,50 |
| B004 Normandy farm | f 53,50 |
| MK02 Military diorama book No. 2 | f 72,50 |
| MK03 Military diorama book No. 3 | f 72,50 |
| MK04 Military diorama book No. 4 | f 72,50 |

OSPREY BOEKEN

THE NEW VANGUARD SERIES

- | | |
|----------------------------|---------|
| 01 King Tiger heavy tank | f 28,50 |
| 02 M1 Abrams | f 28,50 |
| 03 Sherman Medium tank | f 28,50 |
| 04 Churchill infantry tank | f 28,50 |

WARRIOR SERIES

- | | |
|------------------------------|---------|
| 01 Norman knight 950-1204 AD | f 36,50 |
| 02 The Waffen-SS soldier | f 36,50 |

CAMPAIN SERIES

- | | |
|-------------------------------------|---------|
| 24 Arhem 1944 (maps, drawings etc.) | f 41,50 |
|-------------------------------------|---------|



PRECISION MODELS

- | | |
|---|----------|
| 35.001.B Schwere Feldhaubitze 15cm s.F.H.18 | f 129,50 |
| 35.002.B Protze voor 35.001.B | f t.b.a. |
| 35.003.B Munitie, manden en kisten | f t.b.a. |

De modellen van Precision Models zijn van een bijzonder goede kwaliteit. De kits zijn van resin en de bouwtekeningen zijn perfect.

MP MODELS

Van dit merk hebben wij nog een aantal HVSS onderstellen in voorraad (wees er snel bij) f 39,50

KIRIN MODELS

De 1/35 SdKfz 138/I Grille Ausf. H is in voorraad f 52,50

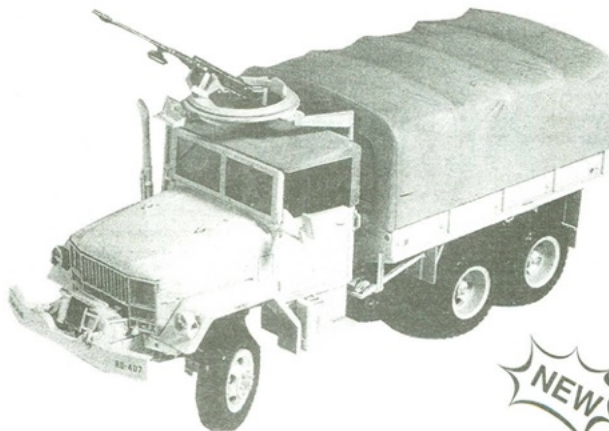

M35A2 truck van AFV-Club

f 62,50

Openingstijden: Woensdag tot en met vrijdag van 10.00 tot 18.00 - zaterdag van 10.00 tot 17.00. Donderdag koopavond van 19.00 tot 21.00.
Onze zeer uitgebreide postordercatalogus kunt u ontvangen door f 25,00 over te maken op giro: 60.81.081 of Rabobank: 11.69.37.211 t.n.v. R. de Jong.
Wilt u gebruik maken van onze postorderservice, dan zijn wij tevens 's-maandags telefonisch bereikbaar van 10.00 tot 17.00.